

NEW HOLLAND TD3.50



# BEVARER DET, DU SÆTTER PRIS PÅ. TILFØJER DET, DU BAD OM.

New Holland TD3.50 ROPS-plattform 4WD traktorer har opnået et højt omdømme for pålidelig og alsidig præstation i segmentet under 50 hk. Kombineret med dokumenterede lave driftsomkostninger gennem hele maskinens levetid, er TD3.50 det perfekte traktorvalg til godser, mindre landbrug, kvægbrug og som en allround arbejdshest til en lang række opgaver. Designet til en konstant arbejdsindsats med minimalt brændstofforbrug og lav vedligeholdelse, er TD3.50 det perfekte valg af en pålidelig, lille traktor.

New Holland har nu gjort 48 hk TD3.50 endnu bedre. Monteret med en ny FPT Tier 3 godkendt motor med højere kapacitet, udvikler TD3.50 samme nominelle ydelse som tidligere, men med en momentstigning på hele 40%. Og det er ikke alt. Liften er blevet opgraderet og er endnu stærkere med en løftekapacitet, som er forøget med imponerende 750 kg til klassens højeste på 2.200 kg.

Andre opgraderinger omfatter forbedret ergonomi, et traditionelt 'H' gearskiftemønster og ny placering af vendegearet til venstre for rattet. Ved at reducere totallængden, er også stabiliteten forbedret og traktoren har længere akselafstand for at øge præstationen, når der er monteret frontlæsser eller tunge redskaber.

Med sit veldesignede ydre, større moment, højere løftekapacitet, forbedret komfort og velkendte solide konstruktion, tilbyder TD3.50 nu endnu bedre præstation og værdi. Præcist, som du kan forvente det fra New Holland.

## EFFEKTIV BAGPLADE

En solid plade adskiller nu førerplatformen fra bagenden af traktoren.

## HØJERE LØFTEKAPACITET

3-punktsliften har øget kapacitet. Liftarmene er gjort kortere for at øge stabiliteten under arbejde med tunge belastninger.

## MERE BLØD OG LYDSVAG

Både vibrationer og lydniveauet er reduceret til gavn for føreren. En gummi gulvmåtte er tilgængelig.

## LÆNGERE AKSELAFSTAND

TD3.50 er designet til arbejde med frontlæsser og har øget akselafstand for at sikre overførsel af mere vægt mellem for- og bagaksler.





#### **FORBEDRET ERGONOMI**

Med en ny placering er rattet og vendegearthåndtaget indenfor let rækkevidde.

#### **NYE BETJENINGSFUNKTIONER**

Både håndgas og 'one touch' Lift-O-Matic™ liftens hæve-sænke system, er monteret i højre skærm og falder let i hånden.

#### **NYT ELEGANT YDRE**

Designet til at forbedre udsynet fremad og optimere motorkølingen, fremstår den helstøbte motorhjelm i karakteristisk New Holland stil.



#### **ØGET MOMENT, FORBEDRET FLEKSIBILITET**

Med overholdelse af de høje Tier 3 miljøregulativer, leverer den nye, turboladede FPT S8000 serie motor en imponerende momentforøgelse på 40%.

#### **HEAVY-DUTY FORAKSEL**

Forakselhuset er stærkere og er nu i stand til at håndtere større og tungere frontvægte. Et styreudslag på 50 grader sikrer rene, skarpe vendinger.

## NYE STANDARDER FOR EFFEKT OG PRÆSTATION



3-cylinder, 48 hk S8000 motoren er specialudviklet til krævende opgaver for den gennemtestede New Holland TD5 traktorserie og udvikler et massivt 190 Nm moment ved blot 1.400 omdr/min. Dette er 40% mere end den tidligere generation TD3.50. Med en kapacitet på 2.930 cm<sup>3</sup> i forhold til 2.216 cm<sup>3</sup>, sikrer den nye motor blød, turboladet præstation op til nominelle omdrejninger på 2.200 omdr/min. Ved hjælp af det forbedrede moment kan motoren arbejde ved lavere omdrejninger for at reducere brændstofforbruget med 540 omdr/min. PTO tilgængelig ved kun 2.016 motoromdr/min., over 20% lavere end dens forgænger.

### EFFEKTIV UDNYTTELSE AF DET KOSTBARE BRÆNDSTOF



FPT S8000 Serie motorer, som overholder Tier 3 miljøstandarden, er lydsvage, blødt kørende og utroligt effektive. Takket være motorens høje moment, kan der anvendes lavere motoromdrejninger uden at gå på kompromis med præstationen. Resultatet? Lavere brændstofforbrug.



### REDUCEREDE DRIFTSOMKOSTNINGER

Sammen med sine forhandlere har New Holland haft stort fokus på at reducere driftsomkostningerne gennem hele maskinens levetid. Med et motorserviceinterval på 300 timer har TD3.50 traktorerne lavere vedligeholdelsesbehov. Regelmæssige eftersyn og daglig kontrol udføres let og ukompliceret, den helstøbte motorhjelmskærm gør det let at kontrollere motorens luftfilter og rengøre kølerne.



### UKOMPLICERET SYNCHRO SHUTTLE™

Med otte frem- og bakgear, er Synchro Shuttle transmissionen ukompliceret i brug med let valg af det ønskede område. Den nye placering af vendegearhåndtaget giver hurtige retningskift, en stor fordel ved betjening af en TD3.50 med frontlæsser. Skiftemønstret er ændret til det traditionelle 'H' mønster.



### HØJERE LØFTEKAPACITET

3-punktsliften betjenes med et nyt håndtag i kvadranten og med op til 50% højere løftekapacitet end den tidligere generation, har TD3.50 nu en nominal kapacitet på 2.200 kg. Dette er en forøgelse på 750 kg for hurtigere løft af tunge belastninger. Et nyt støbt forakselophæng og en 73 mm længere akselafstand forbedrer også stabiliteten, så TD3.50 ubesværet kan arbejde med større redskaber. Det gennemtestede Lift-O-Matic™ 'hæve/sænke' system gør det ligeledes hurtigere at hæve et monteret redskab og efterfølgende returnere det til arbejdsposition.



### FAST BESKYTTELSESPLEDE MOD STØJ OG URENHEDER

Bagenden af platformen er nu adskilt fra 3-punktsliften med en fast plade. Dette er med til at beskytte føreren mod støj og urenheder.



### STÆRKERE LIFT

For at kunne matche den forøgede løftekapacitet er liftarmene gjort stærkere og er reduceret i længden med 100 mm. Dette gør det muligt at hæve tungere belastninger uden at gå på kompromis med stabiliteten.



### 40 LITER/MIN. I REELLE TAL

New Holland har altid oplyst om de faktiske hydraulikflowværdier, og adskilt hovedpumpens 40 l/min. kapacitet fra den separate styrepumpe på 21 l/min. En enkelt fjernventil er standard, og en ekstra er tilgængelig som ekstraudstyr. Med sin længere akselafstand, stærke hydraulik, motor med højt moment og vendegearstrømmission er TD3.50 det perfekte valg til krævende frontlæsseropgaver.

## KOMFORT OG ALSIDIGHED ER STANDARDUDSTYR

New Holland har reageret på kundernes feedback og den nye TD3.50 indeholder en række forbedringer, som gør den lettere at betjene, mere komfortabel og tilbyder flere anvendelsesmuligheder. Ikke blot er traktoren bedre i stand til at håndtere tunge liftmonterede belastninger, den har nu også forbedret ergonomi. Det betyder, at under mindre opgaver, f.eks. omkring på gården, kan føreren let og hurtigt komme ud og ind af traktoren. Under arbejde i længere perioder kan man nyde de lavere lyd niveauer og den forbedrede udformning af kontrolfunktionerne. Med udvikling af betydeligt højere momentniveauer er TD3.50 utroligt velegnet til lettere markopgaver som f.eks. bearbejdning af jordoverfladen, hvor føreren har mulighed for at arbejde ved lavere motoromdrejninger for at reducere støj og brændstofforbrug.

### UBESVÆRET BETJENING

Med det opdaterede gearskiftemønster, ny placering af vendegearthåndtag samt ny udformning af gashåndtag og Lift-O-Matic™, er den nye TD3.50 endnu lettere at betjene. Et opdateret instrumentpanel gør det lettere at aflæse displayet i klart solskin, hvilket forbedrer sikkerheden. Pedalernes nye placering gør dem mere komfortable.

### LET ADGANG TIL BRÆNDSTOFTANKEN

Brændstoftanken, med en kapacitet på 52 liter, er integreret forrest i traktoren og der er let adgang til påfyldning fra begge sider af maskinen.

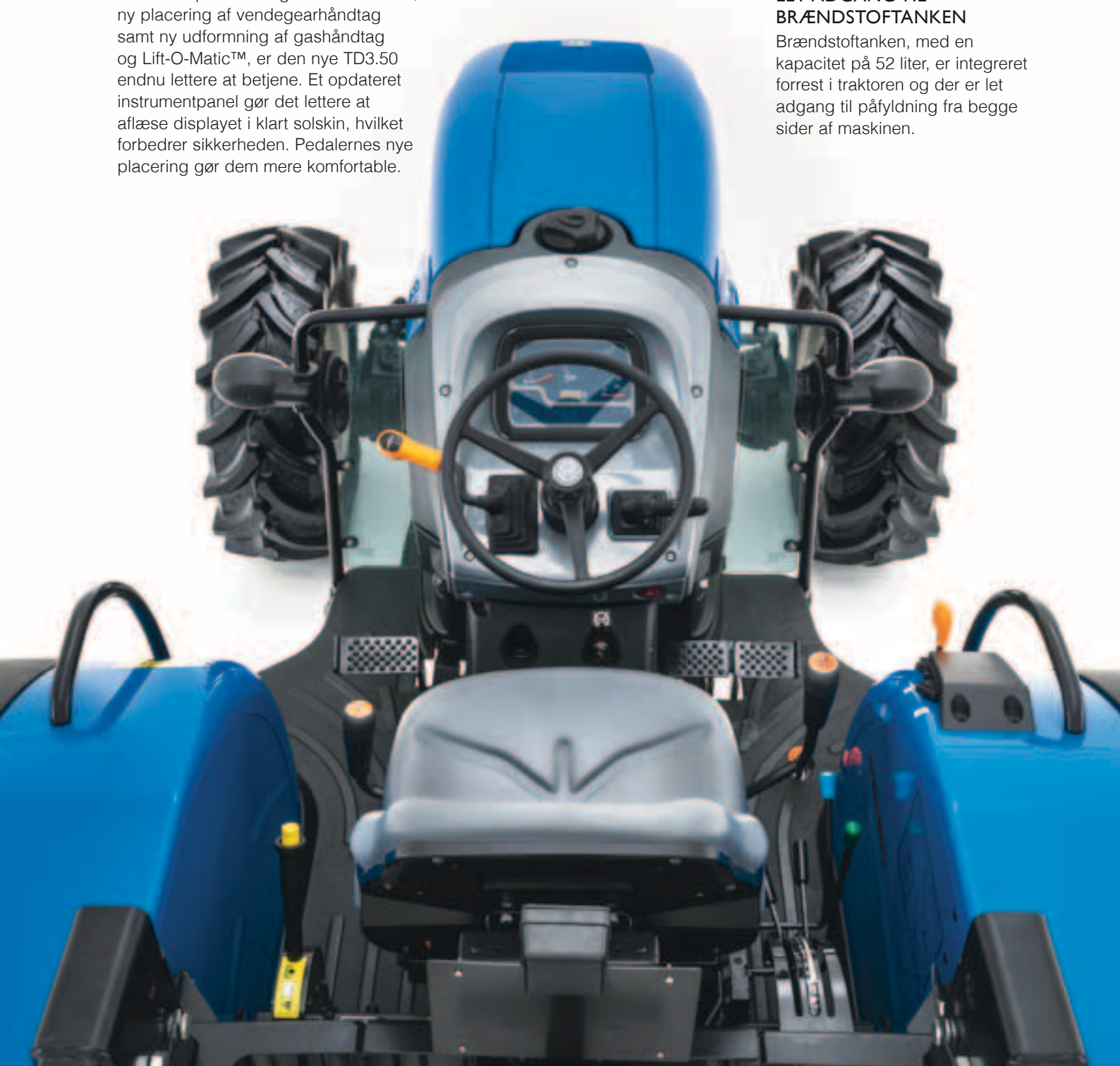

## FORBEDRET UDSYN

Ved at hæve sædet og med en tilsvarende ændring af rattets og pedalernes vinkel, er udsynet fremad, til siderne og bagud blevet forbedret. Den nedfoldelige ROPS styrtbøjle bevarer samme dimensioner som på den tidligere TD3.50, med en max. højde på under 2.000 mm.

## LET STYRING, UANSET BELASTNINGEN

Monteret med en separat pumpe er manøvreringen af TD3.50 altid let og ubesværet, selv ved lave motoromdrejninger og uanset belastningen af hydrauliksystemet. Dette er især en fordel ved opgaver på gården eller læsserarbejde og reducerer trætheden under de lange arbejdsdage.



## PÅ HJEMMEBANE BÅDE PÅ GÅRDEN OG I MARKEN

New Holland har udviklet TD3.50 til at opfylde brugernes forskellige behov, og tilbyder en ukompliceret, stærk, økonomisk lille traktor, som har kapaciteten til at få løst opgaverne. Den mekanisk tilkoblede foraksel har et differentiale med begrænset slip for at optimere trækevnen under krævende forhold. Transmissionen tilbyder kørehastigheder mellem 2,8 og 33 km/t. Et skarpt styreudslag samt lang akselafstand til tunge belastninger bagerst og øget stabilitet med frontlæsser sikrer, at TD3.50 er på hjemmebane både i marken og på gårdspladsen.

## OPTIMAL SUPPORT

Din New Holland forhandler er til rådighed med support, når du har brug for det. Rådgivning til valg af det rigtige udstyr og eftermarkedssupport er en del af den omfattende New Holland pakke.

## SPECIFIKATIONER

### MODELLER

### TD3.50

<b>Motor</b>		
Antal cylindre / Indsugning / Ventiler		3 / turboladet / 2
Kapacitet	(cm <sup>3</sup> )	2.900
Max. hk - ISO TR14396 - ECE R120	(kW/hk)	36/48
Nominelle motoromdrejninger	(omdr/min.)	2.300
Brændstoftankkapacitet	(liter)	52
<b>Transmission</b>		
8x8 Synchro Shuttle™ transmission		●
Max. hastighed	(km/t.)	33
<b>Aksler</b>		
4WD foraksel		mekanisk tilkobling
<b>Hydraulik</b>		
Pumpeflow	(liter/min.)	40
Pumpetryk	(bar)	175
Powersteering pumpeflow	(liter/min.)	21
Fjernventil	(stk.)	1
<b>Lift</b>		
Max løftekapacitet ved kugleender	(kg)	2.200
Lift-O-Matic™		●
<b>PTO</b>		
PTO bag	(omdr/min.)	540 & kørselsafhængig
<b>Dæk</b>		
Max. bagdæk	(")	24 / 28
<b>Dimensioner*</b>		
Bagdæk: min.		12.4R24
max.		13.6R28
Fordæk: min.		200/70R16
max.		280/70R16
<b>A</b> Foraksel frihøjde	(mm)	333
<b>B</b> Totalbredde: min.	(mm)	1.598
max.	(mm)	2.124
<b>C</b> Akselafstand	(mm)	2.057
<b>D</b> Længde	(mm)	3.682
<b>E</b> Rathøjde	(mm)	1.457
<b>F</b> Max. højde	(mm)	2.440
<b>G</b> Sædehøjde	(mm)	1.240
<b>Vægt</b>	(kg)	2.120

● Standard \* med 280/70R16 & 13.6R28

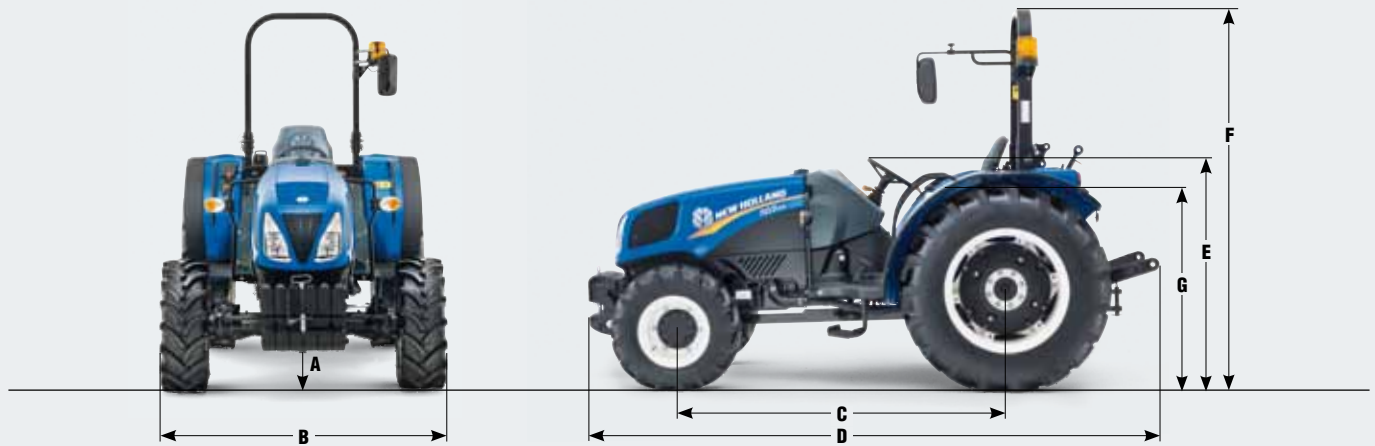

DIN LOKALE FORHANDLER



**NEW HOLLAND TOP SERVICE**  
00800 64 111 111

Opkaldet er gratis ved opkald fra fastnettelefon. Kontakt venligst dit mobilnetværk for oplysninger om takster. Alternativ telefonnummer 38323003



www.newholland.dk

New Holland - fabrikkerne bestræber sig hele tiden på at udvikle og forbedre maskinerne, og vi må derfor forbeholde os ret til at ændre de opgivne specifikationer uden forudgående varsel. NB: På grund af de enkelte landes specielle udstyr kan noget af udstyret på billederne afvige fra det danske. Published by New Holland Brand Communications. Bts Adv. - Printed in Italy - 11/14 - TP01 - (Turin) - 140010/DKO

New Holland med

