

## New Holland industrimaskiner til landbruget



## Gennemtestede løsninger designet til at opfylde dine behov.

New Holland har nu udvidet sit produktudvalg for at kunne imødekomme de mere specialiserede anvendelsesområder indenfor det moderne landbrug.

New Holland har en lang tradition for at lytte til kunderne og forstå deres behov. Vi kan derfor tilbyde en serie industrimaskiner, som er udvalgt på baggrund af deres evne til at udføre specialopgaver indenfor landbruget. Uanset om arbejdet omfatter håndtering af tunge materialer på store professionelle landbrug og maskinstationer, dræning eller vedligeholdelse af frugtplantager eller de mange daglige opgaver på husdyrbrug, er det rigtige udstyr nøglen til høj effektivitet, produktivitet og indtjening. Denne serie af minilæssere og kompakte bæltelæssere, minigravere, kompakte hjullæssere, rendegravere og hjullæssere vil levere gennemført, stærk præstation året rundt.

**New Holland. Din landbrugspartner.**





## Indhold

- 2 / 3      Introduktion
- 4 / 5      Anvendelsesområder
- 6 / 7      Minilæssere og kompakte bæltelæssere
- 8 / 9      Minigravere
- 10 / 11    Kompakte hjullæssere
- 12 / 13    Rendegravere
- 14 / 15    Hjullæssere
- 16 / 21    Specifikationer
- 22 / 23    Support og service

# Det rigtige udstyr til opgaven.

New Holland Construction Serien byder på et stort udvalg af specialfremstillet udstyr til brug for en lang række opgaver indenfor landbruget. New Holland forhandlerne kan også tilbyde ekstraudstyr, som opfylder dine specifikke behov og de er i besiddelse af viden og ekspertise, der sikrer, at du træffer de rigtige valg. Og du har altid sikkerhed for New Hollands fokus på førerens komfort og sikkerhed, maksimal overholdelse af miljøregler, optimal præstation og minimale driftsomkostninger gennem hele maskinens levetid.



## PLANTESKOLER, VINGÅRDE OG SPECIALAVLERE



Hovedopgaver	Minilæssere og kompakte bæltelæssere	Minigravere
Vedligeholdelse af rækker i specialafgrøder		•
Slåning	•	•
Rystemaskiner til træer	•	
Boring af huller til pæle	•	•
Etablering af mindre skovdrift	•	•
Fyldning af beholdere	•	
Gartneriopgaver	•	•
Læsning	•	•
Materialehåndtering	•	
Dræning / rensning af vandløb		•
Fejning af gårdspladser og veje	•	
Grøftegravning	•	•
<b>Vinteropgaver:</b> sneplov, sneblæser, saltspreder	•	



## TRADITIONELT LANDBRUG



Hovedopgaver	Minilæssere og kompakte bæltelæssere	Kompakte hjullæssere	Rendegravere	Hjullæssere
Kornhåndtering		•		•
Ballehåndtering	•	•		•
Læsning af materiale i løs vægt		•	•	•
Dræning/rensning af vandløb			•	
Fejning af gårdspladser og veje	•	•		
Fyldning af beholdere	•	•		
Generel materialehåndtering	•	•	•	•
<b>Vinteropgaver:</b> sneplov, sneblæser, saltspreder	•	•		•

# Komfortabel kontrol af maskinerne fra kontoret på gården.

Med PLM® Connect kan du hjemme fra kontoret på gården tilslutte dine maskiner ved hjælp af mobilt netværk. Du kan holde dig i konstant kontakt med dine maskiner og endda sende og modtage informationer i realtid for tidsbesparelser og øget produktivitet. PLM® Connect er tilgængelig for 200 Seriens udvalg af minilæssere og kompakte bæltelæssere, minigravere, kompakte hjullæssere, rendegravere og hjullæssere.



## HUSDYRHOLD OG BLANDEDE BEDRIFTER



Hovedopgaver	Minilæssere og kompakte bæltelæssere	Minigravere	Kompakte hjullæssere	Rendegravere	Hjullæssere
Kornhåndtering			•		•
Ballehåndtering	•		•		•
Fejning af gårdsplads og veje	•		•		
Dræning/rensning af vandløb		•		•	
Generel materialehåndtering	•		•	•	•
Udbedning af kørespor	•	•	•	•	
Vinterfodring	•		•		•
Foderensilering			•		•
Gødningshåndtering	•		•	•	•
Boring af pælehuller	•	•	•	•	
Planering af gårdsplads	•		•		
Opsætning/vedligehold af hegn	•	•	•	•	
<b>Vinteropgaver:</b> sneplov, sneblæser, saltspreder	•		•		•



## ENERGIAFGRØDER & BIOMASSEPRODUKTION



Hovedopgaver	Minilæssere og kompakte bæltelæssere	Kompakte hjullæssere	Rendegravere	Hjullæssere
Læsning af korn og biomasse		•		•
Ballehåndtering	•	•		•
Biomasse ensilering		•		•
Dræning/rensning af vandløb			•	
Fejning af gårdsplads og veje	•	•		
Fyldning af silotank		•		•
Håndtering af løst materiale		•		•
<b>Vinteropgaver:</b> sneplov, sneblæser, saltspreder	•	•	•	•

## 200 Seriens udvalg af minilæssere og kompakte bæltelæssere. Stærke og kompakte.

New Hollands 200 Serie af minilæssere og kompakte bæltelæssere yder fremragende præstation i en kompakt pakke. Serien består af seks minilæssermodeller, med driftsvægte fra 2300 kg op til 3800 kg, og to kompakte bæltelæssere med driftsvægte på 3700 kg og 4600 kg samt løftehøjder fra 2,85 m til 3,3 m. Takket være maskinernes kompakte størrelse, fremragende udsyn til alle sider og optimal manøvrering, vil du løse opgaverne under selv de mest trange pladsforhold på ingen tid uden at gå på kompromis med førerkomforten eller sikkerheden. De kompakte dimensioner på under 2 m i højden og kun lige over 1,5 m i bredden på den mindste model, sikrer ubesværet adgang gennem selv de smalleste porte og passager. På modeller med Super Boom sikrer den fremragende løftehøjde og rækkevidde fremad let og effektiv påfyldning og læsning, og gør det muligt at læsse præcist i midten af anhænger eller fodervogn. Din produktivitet vil stige med den hurtige arbejdsgang, som skyldes den perfekte balance, fremragende stabilitet og det stærke hydrauliksystem. Comfort Deluxe kabinen, som tilbyder klassens førende rummelighed, komfort og ergonomi, har også enestående udsyn til alle sider, stort set uden blinde vinkler.



- Slåning
- Rystning af træer, boring af huller til pæle
- Skovetablering i mindre målestok
- Påfyldning af beholdere, læsning og håndtering af materialer
- Gartneriopgaver, fejning af gårdspladser og veje
- Grøftegravning
- Vinteropgaver: sneplov, snerydning, saltspreder



- Fejning af gårdsplads og veje
- Påfyldning af beholdere, ballehåndtering
- Generel materialehåndtering
- Vinteropgaver: sneplov, snerydning, saltspreder



- Ballehåndtering, fejning af gårdspladser og veje
- Generel materialehåndtering, udbedring af kørespor
- Vinterfodring, gyllehåndtering
- Boring af huller til pæle, opsætning / vedligeholdelse af hegn
- Planering af gårdsplads
- Vinteropgaver: sneplov, snerydning, saltspreder



- Ballehåndtering
- Fejning af gårdsplads og veje
- Vinteropgaver: sneplov, snerydning, saltspreder



I 2017 har New Holland fremstillet minilæsser nummer 250.000. Produktionen af minilæssere begyndte for 45 år siden på fabrikken i USA. New Holland kan stadig rose sig af, at virksomhedens Super Boom-design har den længste rækkevidde, og desuden har førerens sikkerhed øverste prioritet med muligheden for at blokere bommen fra kabinen.





### Klassens førende løftehøjde og rækkevidde

Super Boom systemets vertikale løftegeometri giver føreren mulighed for at læsse materiale med en rækkevidde og højde, som langt overstiger de fleste andre minilæsseres kapacitet. Dette designs utrolige fremadgående rækkevidde gør det let og ubesværet at læsse baller og række hen over staldvæggene.



### Uovertruffen trækraft

L213, L216, L221 og C227 modellerne, som udelukkende er tilgængelige med radial løftebom, er perfekte til gravning og skubbearbejde. Produktiviteten under opgaver som f.eks. gyllehåndtering, flytning af jord og udjævning af gårdspladser øges takket være maskinernes fremragende brydekraft og armens geometri.



### Comfort Deluxe førerkabine

Comfort Deluxe kabinen tilbyder klassens bedste komfort med masser af loftshøjde og god benplads. Derudover er det lave lydniveau en stor fordel for alle, som befinder sig i nærheden af maskinen. Der kan vælges mellem forskellige typer betjeningsfunktioner samt enten mekanisk eller elektro-hydraulisk joystick.



### Tier 4 teknologi for øget produktivitet

New Hollands Tier 4 maskiner yder effekt og præstation på miljøvenlig vis. Nye teknologiske løsninger som f.eks. elektronisk motorstyring, recirkulation af afkølet udstødningsgas (CEGR) eller dieseloxidationskatalysator (DOC) til efterbehandling giver mere effekt, større præcision og optimerer brændstofforbruget.



### Let vedligeholdelse

Vedligeholdelse og service af 200 Seriens udvalg af minilæssere og kompakte bæltelæssere kan ikke være lettere, adgang til motor- og hydraulikolieskift sker ved hjælp af et aftageligt dæksel i maskinens bagerste, venstre side. De daglige servicepunkter i jordhøjde er bekvemt samlet bagerst på maskinen.

Modeller		L213	L216	L218	L220	L221	L230	C227	C238
Effekt	(kW/hk)	36,4/49	44,7/61	44,7/61	50/68	55/75	67/91	55/75	67/91
Max. løftehøjde (skovbolt)	(mm)	2845	2845	3048	3073	3124	3327	3124	3227
Chassisdesign		hjul	hjul	hjul	hjul	hjul	hjul	bælter	bælter
Bom-design		Radial løft	Radial løft	Super Boom	Super Boom	Radial løft	Super Boom	Radial løft	Super Boom
Nom. arbejds-kapacitet*	(kg)	590	725	818	905	905	1360	1225	1723
ROC med kontravægte*	(kg)	635	770	863	950	950	1450	-	-
Tippelast	(kg)	1179	1455	1633	1814	1814	2722	2449	3447
Bredde	(mm)	1518	1518	1678	1755	1755	1930	1676	1930
Højde	(mm)	1919	1919	1974	1998	1998	2042	1998	2043
Driftsvægt	(kg)	2300	2505	2832	2930	3160	3765	3720	4581

- Ikke tilgængelig \* 50% af tippelast

# Minigravere. Banebrydende.

Med New Hollands minigravere, som spænder fra 1,7 t til 6 t, ved du, at du kan få fremragende præstationer under selv de mest trange arbejdsforhold takket være disse maskiners design med kort radius og hurtige, blødt synkroniserede bevægelser. Uanset om du graver dræn, forbereder steder til polytunneller, etablerer træbeplantninger eller forbedrer køresporene på gården, vil du sætte pris på den effekt og alsidighed, som de nye modeller i den nye serie kan fremvise. Og yderligere kan du glæde dig over en så imponerende pålidelighed, at du snart ikke længere skal bekymre dig om værkstedstid.



- Dræning / rensning af dræn
- Vedligeholdelse af rækker
- Boring af huller til pæle
- Etablering af mindre skovdrift
- Gartneriøpgaver, læsning
- Græsslåning
- Gravning af lave grøfter



- Dræning af marker / rensning af vandløb
- Udbedring af kørespor
- Boring af huller til pæle
- Opsætning / vedligeholdelse af hegn







### Unikke egenskaber for produktiv præstation

C Seriens to topmodeller har hydraulisk flowsummering. Dette avancerede system leverer den ekstra proportionalregulering, der ellers er begrænset til gravemaskiner med høj kapacitet på over 20 t. Der kan fås fire forskellige bæltetyper.



### Kort radius design

Konceptet med kort radius, angivet med bogstaverne SR, betyder at maskinens kontravægt altid bliver inden for bæltets bredde. Denne egenskab gør det muligt at arbejde under trange forhold med langt mindre risiko for maskinen og dens omgivelser.



### Komfortabelt arbejdsmiljø

Kabinerne på den nye C Series SR minigravemaskiner er blandt de største i deres klasse, og de har et komfortabelt affjedret sæde, en skydesiderude, LCD-berøringsskærm samt klimaanlæg på de store modeller. En lang række praktiske funktioner, der normalt forbindes med bilindustrien, findes i hele denne serie.



### Miljøvenlige og effektive motorer

De rene og effektive motorer overholder alle europæiske miljøregulativer og sikrer fremragende gravepræstation med lavt brændstofforbrug og lydniveau.

Modeller		E17C	E18C	E26C	E33C	E37C	E57C	E60C
Effekt	(kW/hk)	12,5/16,8	12,5/16,8	18,5/24,8	18,2/24,4	18,2/24,4	49,8/66,9	48,2/64,7
<b>Arbejdsvægt</b>								
Førerkabine	(kg)	–	1890	2650	–	3760	5580	5980
Tag	(kg)	1770	1720	2500	3150	3620	–	–
Bladbredde	(mm)	990 - 1300	980 - 1250	1500	1550	1740	1920	1980
Variabel undervognsbredde		●	●	–	–	–	–	–
Maks. gravedybde (kort arm / lang arm)	(mm)	2200 / 2350	2250 / 2400	2420 / 2645	3035 / 3285	3135 / 3440	3820 / 4060	3570 / 3990
Maks. tømnehøjde (kort arm / lang arm)	(mm)	2570 / 2670	2550 / 2660	2930 / 3030	3275 / 3390	3425 / 3615	4050 / 4180	3930 / 4100
Maks. nominelt hydraulikflow	(l/min.)	2 x 18,8	2 x 17,0	2 x 27,6	2 x 37,4	2 x 37,4	2 x 57,8	2 x 55
Kørehastighed (høj)	(km/t.)	4,3	4,1	4,5	4,2	4,4	4,1	3,9

● Standard – Ikke tilgængelig

# Kompakte hjullæssere. En klasse bedre.

Alsidig og kompakt, New Hollands C Serie kompakte hjullæssere tilbyder et helt nyt design, som et fornyende alternativ til gårdens traditionelle løsninger for håndtering af materialer. Seriens fem modeller med knækstyring har motoreffekt mellem 58 hk og 75 hk, løftekapaciteter på 1,9 t til 2,5 t til en højde på mellem 3,1 m og 3,4 m og tilbyder høj præstation og fremragende manøvrering. De imponerende præstationstal bakkes op af et gennemtænkt design med f.eks. lav kabinehøjde på kun 2,46 m og en max. bredde på 1,76 m på den mindste W50C model, hvilket giver ubesværet adgang til lave bygninger på gården og smalle fodergange. Derudover gør knækstyringssystemet maskinen lettere at manøvrere og mere brugervenlig, end konkurrerende maskiner med firehjulsstyring. Den nye kabine giver føreren en rummelig arbejdsplads med fremragende udsyn og god ventilation. Med elektro-hydrauliske, multifunktions joystick udføres det daglige foder- og læssearbejde hurtigt og effektivt.



- Kornhåndtering
- Ballehåndtering
- Læsning af vogn med løst materiale
- Fejning af gårdsplads og veje
- Fyldning af kasser, generel materialehåndtering
- Vinteropgaver: snepløj, sneblæser



- Opsætning / vedligeholdelse af hegn
- Kornhåndtering
- Ballehåndtering
- Fejning af gårdsplads og veje
- Generel materialehåndtering
- Udbedring af kørespor
- Vinterfodring
- Foderensilering
- Gyllehåndtering
- Planering af gårdsplads
- Vinteropgaver: snepløj, sneblæser
- Boring af stolpehuller



- Læsning af korn og biomasse
- Ballehåndtering
- Biomasse ensilering
- Fejning af gårdsplads og veje
- Fyldning af silotank
- Læsning af materiale i løs vægt
- Vinteropgaver: snepløj, sneblæser





### Maksimal alsidighed

Kun for modellerne W50C og W60C er der to lifttyper til rådighed, enten Z-bar eller TC lift. Z-bar versionen tilbyder øget brydekraft takket være sine to løftecylindre og en højere tømmehøjde. TC (Tool Carrier) er det bedste valg til traditionel håndtering af paller eller kasser. Udsynet til pallegaflerne er fremragende og nyttelasten er noget højere.



### Transmission

Alle modeller i serien er monteret med hydrostatisk transmission, tryk blot på speederen og kør, blødt og ubesværet. Max. kørehastighed er 33 km/t. hvis der er specificeret høj kørehastighed, hvilket gør det muligt at komme hurtigt rundt på gården. Krybehastighed og autokørselskontrol er også tilgængelige funktioner, når maskinens effekt og kørepræstation skal tilpasses dine aktuelle opgaver.



### I fugleperspektiv

Den nydesignede førerkabine tilbyder næsten 360 graders uhindret udsyn. Med skovlen i hævet køreposition og det store, buede glasareal indenfor fire smalle stolper, har denne maskine til håndtering af materiale det absolut bedste udsyn på markedet. Adgang gennem den brede glasdør er let og ukompliceret, og føreren kan nyde de gode, rummelige pladsforhold, den fuldt oplukkelige siderude og det lave lydniveau på 72 dBA. Alle instrumenter og kontrolfunktioner er placeret til højre for føreren og omfatter et elektro-hydraulisk, multifunktions joystick, med frem- og bakkontrol.



### Stærk hydraulik

En tandhjulspumpe med forskellige flowkapaciteter forsyner den kompakte læsserserie. På de to mindste modeller er der en 67 l/min. pumpe, som kører med 2500 omdr/min. På de to større modeller kan der vælges mellem standard 85 l/min. pumpe eller højtrykspumpe, som producerer 130 l/min.

Modeller	W50C		W60C		W70C	W80C
	Z-BAR	TC	Z-BAR	TC	Z-BAR	Z-BAR
Max. hk - ISO TR14396 - ECE R120	[kW/hk] 43/58		48/64		55/75	55/75
Transmission	Hydrostatisk 4WD					
Tippelast*	(t) 2,8	3,0	3,0	3,2	3,1	3,6
Tippelast ved fuldt styreudslag (40°)*	(t) 2,4	2,6	2,6	2,8	2,8	3,1
Nyttelast ved 80%*	(t) 1,9	2,1	2,1	2,2	2,3	2,5
Max. løftehøjde*	(m) 2,90	2,96	2,95	2,97	3,08	3,19
Max. bredde	(m) 1,74		1,74		1,80	1,86
Min. kabinehøjde	(m) 2,46		2,46		2,63	2,68
Venderadius	(m) 3,72		3,72		3,99	3,99
Arbejdsvægt (Z-BAR / TC)*	(t) 5,02	4,91	5,16	4,94	5,56	5,91

\* Med pallegafler

# Rendegravere. Alsidighed overalt.

New Hollands opdaterede alsidige og produktive C Serie af rendegravere er gravemaskine og en hjullæsser i en og samme maskine. Bommen er designet som armen på en gravemaskine med en præstation, der svarer dertil. Den kan udføre en lang række forskellige opgaver. Ingen anden maskine på gården leverer i den grad "alsidighed" som C Serien. Seriens tre modeller yder mellem 98 hk og 111 hk, og seriens topmodel B115C har firehjulstræk. C Seriens ekstremt kraftige frontlæsser kan løfte over 3,5 tons med en nyttig løftehøjde på 3,5 m. Det gør den især anvendelig i travle kvægbedrifter. Materialehåndtering og dræningsarbejde kan udføres hurtigt, let og uden problemer eller tilpasning. Denne alsidighed og præstation ledsages af store besparelser i de samlede ejeromkostninger med et fantastisk lavt brændstofforbrug og let servicering.



- Læsning af materialer på vogn
- Dræning / rensning af dræn
- Generel materialehåndtering
- Vinteropgaver: sneplov



- Dræning / rensning af vandløb
- Generel materialehåndtering
- Udbedring af kørespor
- Boring af huller til pæle
- Opsætning / vedligeholdelse af hegn
- Vinteropgaver: sneplov
- Håndtering af gødning



- Dræning / rensning af vandløb
- Vinteropgaver: sneplov





### Hydraulisk alsidighed

For at kunne opfylde slutbrugerens behov fuld ud, kan der til New Hollands rendegravere vælges mellem en dobbelttandhjulspumpe og en pumpe med variabel fortrængning. Derudover kan der fås et ekstra hydraulisk kredsløb til at drive redskaber, herunder hammere og jordbor.



### Klassens førende arbejdsplads

Stig ind i kabinen på en C Serie rendegravere og nyd den komfortable, velindrettede arbejdsplads med et lydniveau på kun 77 dBA. Alle kontrolfunktioner til frontlæsseren er samlet i et enkelt, højre joystick. Det fuldt justerbare, luftaffjedrede sæde kan drejes 180 grader for optimal placering ved brug af gravemaskinen. To gulvmonterede elektro-hydrauliske joysticks giver optimal betjening af gravemaskinen, mens andre betjeningsfunktioner til støtteben og sideforskydning er placeret i siden af joysticket.



### Udvalg af transmissioner

I typisk New Holland stil er der et udvalg af transmissionsmuligheder til rådighed. Vælg mellem standard Powershuttle eller den mere avancerede Powershift version med fuld auto-funktion og nedgearing.



### Ren præstation

Den firecylindrede FPT motor på 3,4 l med 98 eller 111 hk, afhængigt af model, der er anbragt i rendegraverne, er den samme, der kendes fra New Hollands T5 traktorer. Den opfylder de strenge Tier 4B emissionsbestemmelser med dens avancerede Compact HI-eSCR-teknologi.

Modeller		B100C TC		B110C TC		B115C TC	
		trukket ind	strakt ud	trukket ind	strakt ud	trukket ind	strakt ud
Nominal effekt ISO TR14396 - ECE R120	(kW/hk)	72/98		82/111		82/111	
Læssers løftekapacitet til maks. højde	(kg)	3450		3553		3075	
Læsser maks. løftehøjde (hængselbolt)	(mm)	3458		3458		3478	
Rendegravers maks. gravedybde	(mm)	4600	5785	4600	5785	4489	5673
Rendegravers maks. graverækkevidde (i jordplan)	(mm)	5448	6542	5448	6542	5433	6529
Stabilisatorbredde	(mm)	2275		2275		2275	
Højde (til toppen af kabinen)	(mm)	2940		2940		3060	
Med standardrendegraver og 4-i-1-skovl	(kg)	8120		8120		8370	
Med rendegraver, der kan strækkes ud, og 4-i-1-skovl	(kg)	8800		8800		9100	

# Hjullæssere. Køreglæde, læssepræstation.

Håndtering af store laster og læsning af korn, gødning og afgasset biomasse kræver en kraftig maskine, for at den kan klare ekstreme nyttelaster og gentagne arbejdscyklusser. Af lige så stor betydning er evnen til at skubbe og køre op ad skråninger, når snit af græs eller majs omdannes til ensilage. New Hollands nye D Serie af hjullæssere er perfekt egnet til at klare disse opgaver takket være en massiv nyttelast på op til 5440 kg på W170D modeller, FPT motor med op til 197 hk samt 100% frontdifferential og åben differential bagtil. Den nye kabine, klassens bedste, har et fantastisk udsyn, kombineret med joystickstyring med programmerbare returfunktioner sikrer den, at føreren er så produktiv som muligt dagen igennem i den travle ensilage- eller høstsæson.



- Kornhåndtering
- Ballehåndtering
- Læsning af materialer på vogn
- Generel materialehåndtering
- Vinteropgaver: sneplov, sneblæser



- Kornhåndtering
- Ballehåndtering
- Generel materialehåndtering
- Vinterfodring
- Foderensilering
- Gyllehåndtering
- Vinteropgaver: sneplov, sneblæser



- Læsning af korn og biomasse
- Ballehåndtering
- Biomasse ensilering
- Fyldning af silotank
- Læsning af store enheder
- Vinteropgaver: sneplov, sneblæser





## 200 Seriens udvalg af minilæssere og kompakte bæltelæssere

### L213 - L216 - L218 - L220 - L221 - L230 - C227 - C238



Modeller	L213	L216	L218	L220	L221	L230	C227	C238
<b>Motor</b>	ISM/N844L-F IDI	ISM/N844LT-F IDI	ISM/N844LTA-DI-F	ISM/N844LTA-DI-F	FPT F5H	FPT F5H	FPT F5H	FPT F5H
Max. effekt (kW/hk)	36,4/49	44,7/61	44,7/61	50/68	55/75	67/91	55/75	67/91
Kapacitet (L)	2,2	2,2	2,2	2,2	3,4	3,4	3,4	3,4
Antal cylindre/Indsugning/Miljøgodkendelse Tier-Stage	4/N/4A-3B	4/T/4B-4	4/T/4B-4	4/T/4B-4	4/T/4B-4	4/T/4B-4	4/T/4B-4	4/T/4B-4
Boring og slaglængde (mm)	84x100	84x100	84x100	84x100	99x110	99x110	99x110	99x110
Nominelle motoromdr (omdr/min.)	2800	2800	2800	2800	2500	2500	2500	2500
Max. moment (Nm)	143	188	183	208	314	383	314	383
Brændstoftankens kapacitet (L)	60,5	60,5	73,8	73,8	73,8	96,5	96,5	96,5
<b>Transmission</b>	Hydrostatisk enkelt reduktion kædetræk							
Kørehastigheder lavt/højt område (ekstraudstyr) (km/t.)	11,9/-	11,9/-	11,9/17,4	12,5/18,3	11,4/16,9	12,4/18,5	9,3/13,4	8,2/12,2
Drivpumpe	Direkte mekanisk eller elektro-hydraulisk							
<b>Dimensioner og vægt</b>								
<b>A</b> - Max. løftehøjde (skovbolt) (mm)	2845	2845	3048	3073	3124	3327	3124	3327
<b>B</b> - Højde (mm)	1919	1919	1974	1998	1998	2042	1998	2043
<b>C</b> - Længde uden redskab (mm)	2435	2435	2685	2685	2669	2986	2669	2986
<b>D</b> - Længde med skovl* (mm)	3028	3028	3352	3338	3292	3624	3292	3624
<b>E</b> - Bredde (mm)	1518	1518	1678	1755	1755	1930	1676	1930
<b>F</b> - Akselafstand (mm)	941	941	1128	1128	1128	1322	-	-
<b>G</b> - Frihøjde (mm)	178	178	178	203	203	243	-	-
<b>H</b> - Tømmehøjde (mm)	2246	2246	2380	2405	2495	2655	2495	2655
<b>I</b> - Tømmevinkel (°)	40	40	52	52	40	55	40	55
<b>J</b> - Tømmerækkevidde @ max. højde (mm)	469	469	783	758	517	781	758	781
<b>K</b> - Overtipvinkel (°)	22	22	23	25	25	27	25	27
<b>L</b> - Tilbagetipvinkel (skovl på jorden) (°)	26	26	35	34	31	33	31	33
Arbejdsvægt (kg)	2300	2505	2832	2930	3160	3765	3720	4581
<b>Præstationsdata</b>								
Nom. arbejdskapacitet* (kg)	590	725	818	905	905	1360	1225	1723
Nom. arbejdskapacitet (ROC) med kontravægte* (kg)	635	770	863	950	950	1450	-	-
Tippelast (kg)	1179	1455	1633	1814	1814	2722	2449	3447
Løftecylinder brydekraft (kN)	12,7	14,7	11,7	15,3	20,3	28,2	27,0	27,2
Skovlcyliner brydekraft (kN)	18,6	23,4	24,7	32,5	32,3	38,3	32,3	32,7
Chassisdesign	hjul	hjul	hjul	hjul	hjul	hjul	bælter	bælter
Bom-design	Radial løft	Radial løft	Super Boom	Super Boom	Radial løft	Super Boom	Radial løft	Super Boom

- Ikke tilgængelig \* 50% af tippelast Alle tal er baseret på en maskine med standard dæk og standard skovl

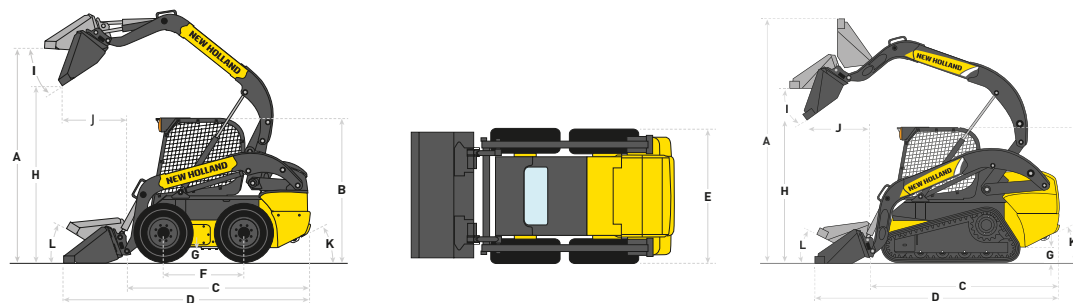



# Minigravere

## E17C - E18C - E26C - E33C - E37C - E57C - E60C



Modeller		E17C	E18C	E26C	E33C	E37C	E57C	E60C
<b>Motor</b>								
Effekt	(kW/hk)	12,5/16,8	12,5/16,8	18,5/24,8	18,2/24,4	18,2/24,4	49,9/66,9	48,3/64,7
Kapacitet	(L)	0,898	0,952	1,261	1,642	1,642	3,319	3,319
Moment	(Nm / omdr/min.)	54 / 1900	53 / 1600	81 / 1600	89 / 1200	89 / 1200	235 / 1550	235 / 1560
<b>Hydrauliksystem</b>								
Max. arbejdsdruk	(bar)	210	210	220	230	230	220	220
Kort radius design		●	-	●	●	●	-	mellemområdet SR
Hydraulisk flowoverførsel	(l/min.)	2 x 18,8	2 x 17,0	2 x 27,6	2 x 37,4	2 x 37,4	2 x 57,8	2 x 55
Kørehastighed (høj)	(km/t.)	4,3	4,1	4,5	4,2	4,4	4,1	3,9
Variabel undervognsbredde		●	●	-	-	-	-	-
<b>R</b> - Venderadius bagende	(mm)	645	1065	775	775	870	1650	1080
<b>H</b> - Bæltebredde	(mm)	230	230	250	300	300	380	380
<b>J</b> - Bættelængde på jord	(mm)	1590	1590	1910	2130	2130	2530	2530
<b>K</b> - Tilholderes midterafstand	(mm)	1230	1230	1490	1700	1700	1990	1990
<b>L</b> - Bladets maks. højde over jorden	(mm)	285	170	330	400	375	390	200
<b>M</b> - Bladets maks. gravedybde	(mm)	225	240	380	435	390	590	700
<b>N</b> - Bladbredde	(mm)	990 - 1300	980 - 1250	1500	1550	1740	1920	1980
<b>O</b> - Bladhøjde	(mm)	250	250	300	330	370	350	350
<b>Gravedybde</b>								
Gravearm (kort arm / lang arm)	(mm)	960 / 1120	960 / 1120	1120 / 1350	1300 / 1600	1300 / 1600	1600 / 1900	1480 / 1900
<b>E</b> - Maks. gravedybde	(mm)	2200 / 2350	2250 / 2400	2420 / 2645	3035 / 3285	3135 / 3440	3820 / 4060	3570 / 3990
Skovlens brydekraft	(kN)	15,5	15,1	21,1	30,7	30,9	42,4	40,9
Gravearms brydekraft (kort arm / lang arm)	(kN)	8,5 / 7,6	9,4 / 8,5	14,6 / 12,8	19,5 / 16,9	19,5 / 16,9	31,9 / 28,7	26,5 / 22,4
<b>R</b> - Min. drejeradius foran (kabine/sikkerhedstag)	(mm)	1570	1615	1980	2290	2350	2350	2420
<b>D</b> - Maks. rækkevidde	(mm)	3900 / 4030	3970 / 4120	4340	5060	5200	6010	6010
<b>F</b> - Maks. tømnehøjde (kort arm / lang arm)	(mm)	2570 / 2670	2550 / 2660	2930 / 3030	3275 / 2455	3425 / 3615	4050 / 4180	3930 / 4100
<b>G</b> - Maks. gravedybde (kort arm / lang arm)	(mm)	3580 / 3680	3670 / 3780	4150 / 4235	4650 / 4800	4810 / 5010	5780 / 5920	5680 / 5850
<b>Mål</b>								
<b>C</b> - Maks. bredde (bælter strakt ud / trukket ind)	(mm)	990 / 1300	980 / 1250	1500	1550	1500	1920	1980
<b>F</b> - Maks. længde (kort arm / lang arm)	(mm)	3480 / 3510	3840 / 3870	4030 / 4100	4640 / 4690	4790 / 4815	5900 / 5990	5600 / 5720
<b>B</b> - Maks. højde	(mm)	2320	2300	2500	2500	2500	2550	2550
<b>Driftsvægt</b>								
Driftsvægt (kabine / sikkerhedstag)	(kg)	- / 1770	1890 / 1720	2650 / 2500	- / 3150	3760 / 3620	5580 / -	5980

● Standard - Ikke tilgængelig

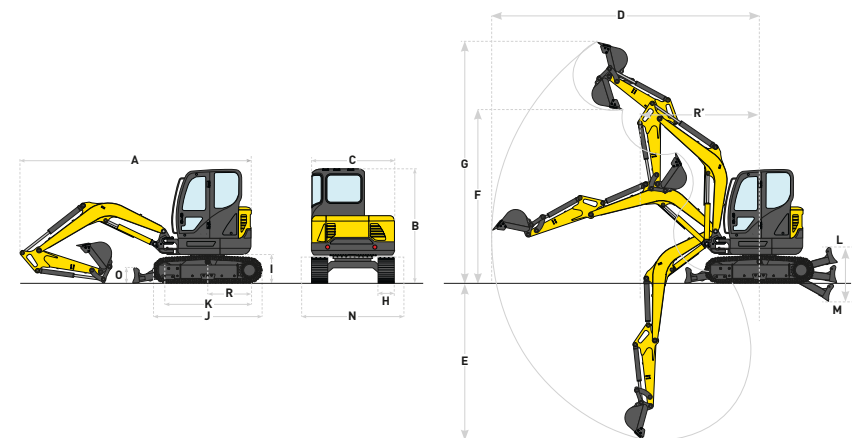

## Kompakte hjullæssere

### W50C - W60C - W70C - W80C



Modeller	W50C		W60C		W70C		W80C	
<b>Motor</b>	FPT Industrial F5H							
Antal cylindre/Indsugning/Ventiler/Miljøgodkendelse Tier-Stage	4/T/2/4B-4							
Kapacitet (cm³)	3400							
Boring og slaglængde (mm)	99x110							
Max. hk - ISO TR14396 - ECE R120 (kW/hk)	43/58		48/64		55/75		55/75	
Nominelle motoromdr (omdr/min.)	2500							
Max. moment (Nm @ omdr/min.)	245 @ 1400		261 @ 1400		316 @ 1400		316 @ 1400	
Dieselpkapacitet (L)	87							
<b>Hydraulik</b>	Multifunktions proportional joystickbetjening							
Tandhjulpumpe (standardflow / højtryk ekstraudstyr) (l/min.)	67 / -		67 / -		85 / 130		85 / 130	
<b>Transmission</b>	Hydrostatisk 4WD							
Omdrejninger	2x2		2x2		2x2 / 3x2 høj hast.		2x2 / 3x2 høj hast.	
Krybegear	-		○		○		○	
Kørehastighed (arbejdshastighed / kørehast. / høj hast.) (km/t.)	0-5 / 0-20 / -		0-5 / 0-20 / -		0-5 / 0-20 / 33		0-5 / 0-20 / 33	
Præcisions- & bremsepedal	●		●		●		●	
F-N-B integreret i joystick	●		●		●		●	
<b>Differentialespærre</b>								
Begrænset slip-differentiale for og bag	○		○		○		○	
Åbent differentiale for og bag	○		-		-		-	
Åbent differentiale med 100% låsning for og bag	-		-		○		○	
<b>Førerkabine</b>								
Lydniveau (dBA)	71		71		72		72	
Venderadius (m)	3,72		3,72		3,99		3,99	
Arbejdsvægt (Z-BAR / TC)* (t)	5,02	4,91	5,16	4,94	5,56	5,56	5,91	5,91
<b>Generelle dimensioner</b>								
H1 - Min. kabinehøjde (m)	2,46		2,46		2,63		2,68	
H2 - Frihøjde (mm)	450		450		440		490	
W1 - Max. bredde (m)	1,74		1,74		1,80		1,86	
W2 - Læsserskovl bredde (m)	1,90		2,05		2,05		2,10	
L1 - Akselafstand (m)	2,08		2,08		2,22		2,23	
R - Venderadius (m)	3,72		3,72		3,99		3,99	
<b>Specifikationer med gaffer</b>	<b>Z-BAR</b>	<b>TC</b>	<b>Z-BAR</b>	<b>TC</b>	<b>Z-BAR</b>	<b>Z-BAR</b>	<b>Z-BAR</b>	<b>Z-BAR</b>
Tippelast* (t)	2,8	3,0	3,0	3,2	3,1	3,1	3,6	3,6
Tippelast ved fuld drejning (40°)* (t)	2,4	2,6	2,6	2,8	2,8	2,8	3,1	3,1
Nyttelast ved 80%* (t)	1,9	2,1	2,1	2,2	2,3	2,3	2,5	2,5
E - Max. totalhøjde (m)	3,48	3,63	3,53	3,65	3,63	3,63	3,73	3,73
F - Skovbolthøjde (m)	3,14	3,11	3,18	3,13	3,29	3,29	3,40	3,40
G2 - Max. løftehøjde* (m)	2,90	2,96	2,95	2,97	3,08	3,08	3,19	3,19

● Standard ○ Ekstraudstyr - Ikke tilgængelig \* Med pallegaffer

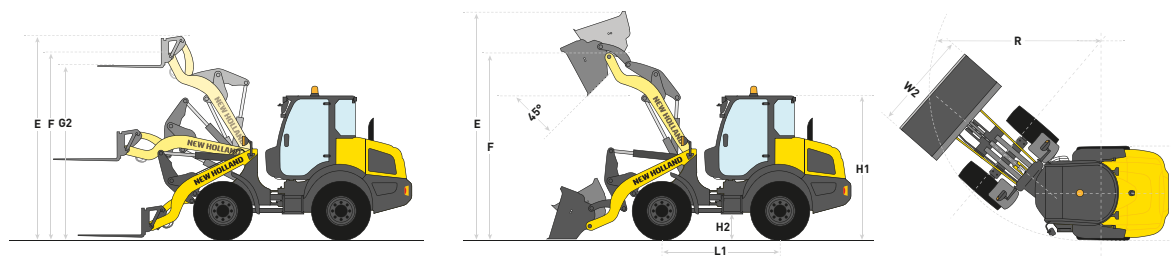

# Rendegravere

## B100C - B110C - B115C



Modeller	B100C TC		B110C TC		B115C TC	
<b>Motor</b>	F5H		F5H		F5H	
Antal cylindere/Indsugning/Ventiler/Emissionsniveau Tier-Stage	4/T/2/4B-4		4/T/2/4B-4		4/T/2/4B-4	
Kapacitet (cm <sup>3</sup> )			3400			
Boring og slag			99x110			
Nominel effekt ISO TR14396 - ECE R120 (kW/hk)	72/98		82/111		82/111	
Brændstoftankens kapacitet (L)			132			
<b>Det hydrauliske system</b>						
Standardpumpeflow ved 2200 omdr/min. / MegaFlow™ pumpeflow ved 2200 omdr/min. [ekstraudstyr] (l/min.)	156 / 6 til 165		6 til 165 / -		6 til 165 / -	
<b>Transmission</b>						
Powershuttle-transmission (40 km/t.)	●		●		-	
Powershift-transmission (40 km/t.)	○		○		●	
<b>Kabine</b>						
Lydniveau - indvendigt / udvendigt (dBA)	77 / 102		77 / 103		77 / 103	
<b>Driftsvægt</b>						
Med standardrendegraver og 4-i-1-skovl (kg)	8120		8120		8370	
Med rendegraver, der kan strækkes ud, og 4-i-1-skovl (kg)	8800		8800		9100	
<b>Samlede mål</b>						
<b>B</b> - Hjulafstand (mm)	2175		2175		2200	
<b>E</b> - Samlet længde (mm)	5928		5928		5945	
<b>F</b> - Højde til toppen af bommen (mm)	3875		3825		3930	
<b>P</b> - Kabinens højde (mm)	2940		2940		3060	
<b>I</b> - Samlet bredde inklusive skovl (mm)	2250		2250		2400	
<b>K</b> - Stabilisatorbredde (mm)	2275		2275		2275	
<b>Læsserspecifikationer</b>						
Læsserens maks. brydekraft (daN)	6544		6544		5413	
Løftekapacitet til maks. højde (kg)	3450		3553		3075	
<b>L</b> - Gravedybde (mm)	120		120		127	
<b>G</b> - Hængselbolts højde (mm)	3458		3458		3478	
<b>H</b> - Maks. tømnehøjde under skovl ved 45° (mm)	3218		3218		2674	
<b>Rendegravers specifikationer</b>	<b>trukket ind</b>	<b>strakt ud</b>	<b>trukket ind</b>	<b>strakt ud</b>	<b>trukket ind</b>	<b>strakt ud</b>
Skovlens brydekraft, maks. gravekraft (daN)	-	5971	-	5971	-	5971
Gravearmens brydekraft, maks. gravekraft (daN)	3555	2593	3555	2593	3350	2389
<b>U</b> - Tømningshøjde (mm)	3832	4557	3832	4557	3941	4662
<b>V</b> - Graverækkevidde ved jordoverfladen (mm)	5448	6542	5448	6542	5433	6529
<b>Z</b> - Gravedybde (mm)	4600	5785	4600	5785	4489	5673

● Standard ○ Ekstraudstyr - Kan ikke fås

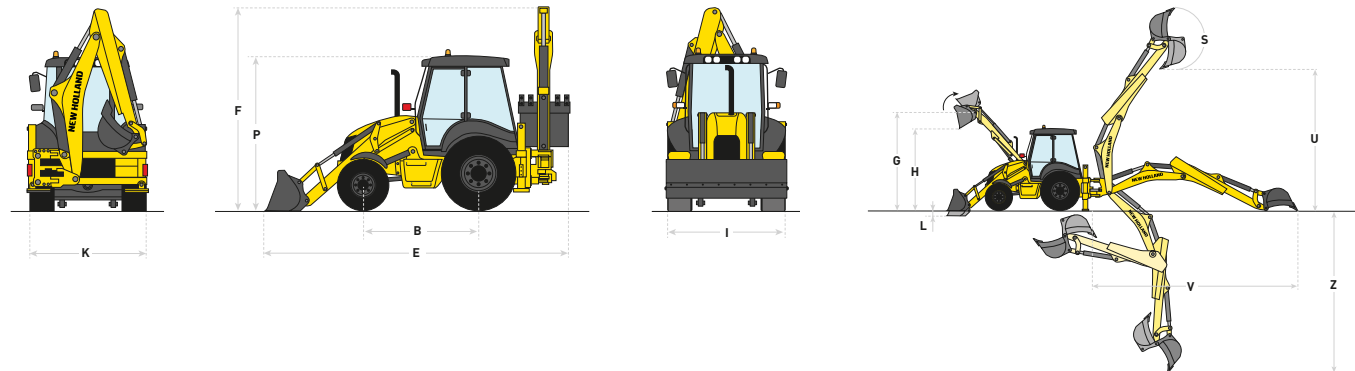

# Hjullæssere

## W110D - W130D - W170D



Modeller	W110D										W130D								W170D							
	Z-BAR-SKOVL					LONG REACH-SKOVL					Z-BAR-SKOVL				LONG REACH-SKOVL				Z-BAR-SKOVL				LONG REACH-SKOVL			
	1,9 m³		1,7 m³ w/QC			1,7 m³		1,7 m³ w/QC			2,3 m³		2,0 m³ w/QC		2,14 m³		2,0 m³ w/QC		2,7 m³		2,4 m³ w/QC		2,5 m³		2,4 m³ w/QC	
	kant	tand	kant	tand	kant	tand	kant	tand	kant	tand	kant	tand	kant	tand	kant	tand	kant	tand	kant	tand	kant	tand	tand	tand	tand	tand
<b>Motor</b>	NEF N45										NEF N67								NEF N67							
Antal cylindre/Indsugning/Ventiler/Miljøgodkendelse Tier-Stage	4/T/4/4B-4										6/T/4/4B-4								6/T/4/4B-4							
Efterbehandlingssystem	HI-eSCR										HI-eSCR								HI-eSCR							
Kapacitet (cm³)	4500										6700								6700							
Max. hk - ISO TR14396 - ECE R120 (kW/hk)	106 / 144 @ 1800 omdr/min.										128 / 174 @ 1800 omdr/min.								145 / 197 @ 2000 omdr/min.							
Max. moment ISO TR14396 (Nm)	608 @ 1600 omdr/min.										730 @ 1600 omdr/min.								950 @ 1300 omdr/min.							
Dieselpkapacitet (L)	189										248								246							
<b>Hydraulik</b>	Pilotstyring med enkelt joystick eller to greb																									
Betjening	Pumpe med variabel fortrængning										Pumpe med variabel fortrængning								Tandpumpe med variabel fortrængning							
Pumpeydelse (l/min.)	134										171								206							
<b>Transmission</b>	4-hjulsstyring																									
Powershift med 4 trin	●										●								-							
Powershift med 5 trin og Ecoshift	-										-								○							
Max. hastighed (km/t.)	40										40								45*							
<b>Førerkabine</b>																										
Lydniveau i kabinen - LpA - (ISO 6595/6396/3744) (dBA)	68										69								69							
Lydniveau udenfor - LwA - (SAE J88 SEP80) (dBA)	101										101								101							
Skovl nyttelast (m³)	2,1	1,98	1,75	1,66	1,88	1,78	1,75	1,66	2,3	2,3	2,03	1,93	2,1	2,1	2,03	1,93	2,68	2,68	2,71	2,61	2,45	2,45	2,71	2,61		
Skovl udvendig bredde (mm)	2497	2540	2497	2540	2497	2540	2497	2540	2497	2540	2497	2540	2497	2540	2497	2540	2712	2726	2712	2726	2494	2510	2712	2726		
Tippelast (kg)	8229	8297	7896	8039	7153	7219	6781	6905	10030	10099	9497	9649	8626	8692	8011	8139	11741	11766	10271	10382	10019	10046	8708	8797		
Tippelast ved fuld drejning (40°) (kg)	7053	7121	6741	6874	6115	6181	5764	5880	8481	8551	7965	8103	7283	7349	6688	6805	9528	9552	8259	8350	8129	8156	6969	7044		
Brydekraft (kg)	7599	8342	7019	7664	8130	8967	7016	7661	10099	10973	9448	10175	11548	12645	9475	10201	14599	15710	12116	12928	14593	15704	11991	12799		
Løftekapacitet fra jordhøjde (kg)	8889	8979	10620	10700	8830	8827	8689	8773	9857	9956	13068	13175	11411	11410	11348	11436	13607	13480	13419	13462	11302	11177	11072	11115		
<b>B</b> - Skovlbolthøjde (mm)	3605	3606	3605	3605	3985	3985	3984	3985	3833	3833	3832	3832	4258	4258	4256	4256	3976	3976	3974	3974	4371	4371	4369	4369		
<b>H</b> - Højde til kabinetag (mm)	3275	3275	3275	3275	3275	3275	3275	3275	3384	3384	3384	3384	3384	3384	3384	3384	3378	3378	3378	3378	3378	3378	3378	3378		
<b>L</b> - Totallængde (mm)	6838	6937	6930	7030	7111	7207	7272	7371	7469	7567	7527	7633	7754	7852	7935	8041	7659	7807	7839	7987	8017	8164	8198	8344		
<b>R</b> - Venderadius (dækkeens yderside) (mm)	5017	5017	5017	5017	5017	5017	5017	5017	5223	5223	5223	5223	5223	5223	5223	5223	5748	5748	5748	5748	5748	5748	5748	5748		
Maskinens driftsvægt med XHA2 (L3) dæk (kg)	11098	11045	11303	11250	11192	11138	11431	11377	12853	12799	13305	13252	12983	12930	13482	13428	14767	14748	15494	15475	14904	14882	15494	15475		
<b>W</b> - Bredde (mm)	2478	2478	2478	2478	2478	2478	2478	2478	2478	2478	2478	2478	2478	2478	2478	2478	2558	2558	2558	2558	2558	2558	2558	2558		

● Standard ○ Ekstraudstyr - Ikke tilgængelig \* hvor lokal typegodkendelse tillader det

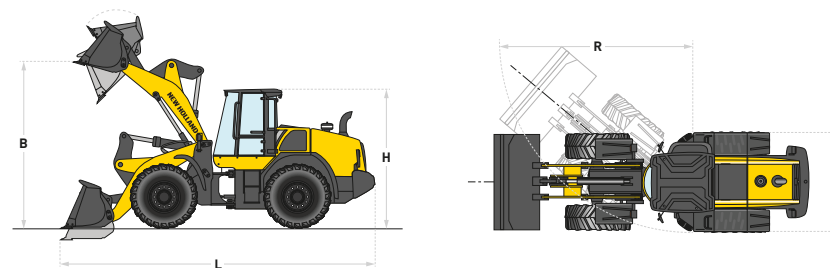

# Udstyr

---

Der er et stort udvalg af kvalitetsudstyr til rådighed for at sikre optimalt udbytte af din investering. Kontakt venligst din lokale forhandler for yderligere oplysninger.



## Sikker tilfredshed.

---

Købet af en New Holland maskine er blot starten på samarbejdet. Med omfattende lokal og regional viden og erfaring har du fået en partner, som kan tilbyde dig optimal sikkerhed og tryghed. Højtuddannede og erfarne specialister som vil sikre dig maksimal udbytte af din investering, står til din rådighed på hvert skridt af vejen. Hos forhandleren vil New Holland medarbejdere hele året og døgnet rundt altid yde en ekstra indsats for at sikre dig tilfredshed.





### CNH Industrial reservedele og service

Alle autoriserede New Holland forhandlere lagerfører et komplet udvalg af dele for hurtig levering og kort vækstedstid. Godkendt ekstraudstyr er også tilgængeligt for at optimere din maskines præstation under alle forhold.



### CNH Industrial Capital

CNH Industrial Capital, New Hollands finansieringsselskab, er veletableret og respekteret indenfor hele landbrugssektoren. Rådgivning og skræddersyede finansieringsløsninger er tilgængelige for at opfylde dine specifikke behov. Med CNH Industrial Capital får du den tryghed, som følger med et finansieringsselskab, der er specialist indenfor landbruget.



### New Holland Top Service

For optimal tryghed tilbyder Top Service dig assistance døgnet rundt. Uanset hvor eller hvornår, kan du blot ringe til vores nummer for hurtig hjælp og rådgivning eller modtage reservedele med ekspreslevering for 100% tilfredshed.

DIN LOKALE FORHANDLER



[www.newholland.dk](http://www.newholland.dk)

